

vtech[®]

Instruction Manual

**Marble Rush[®]
Sky Elevator Set[™]**

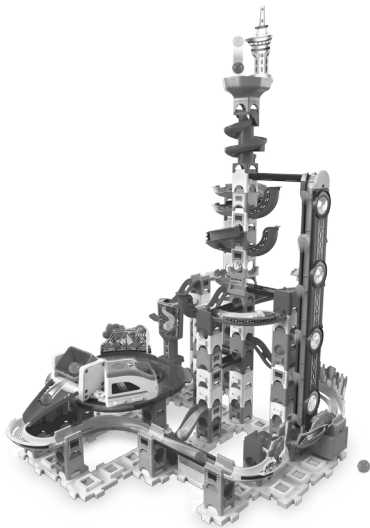

INTRODUCTION

Thanks you for purchasing **Marble Rush® Sky Elevator Set™**

Get ready for a rush of non-stop action! Build thrilling courses and send the marbles into motion. Please refer to the Color Manual for detailed building steps.

Train

OFF / Sound Selector



Music Selection Button

Sky Elevator



ON / OFF Selector

INCLUDED IN THE PACKAGE

- **Marble Rush® Sky Elevator Set™**
- 143 Build Components
- manual
- 10 Marbles
- Color Manual
- Sticker Sheet

WARNING

All packing materials such as tape, plastic sheets, packaging locks, removable tags, cable ties, cords and packaging screws are not part of this toy, and should be discarded for your child's safety.

NOTE

Please save this Instruction Manual as it contains important information.

ATTENTION

Pour la sécurité de votre enfant, débarrassez-vous de tous les produits d'emballage tels que rubans adhésifs, feuilles de plastique, attaches, étiquettes, cordons et vis d'emballage. Ils ne font pas partie du jouet.

NOTE

Il est conseillé de sauvegarder ce manuel d'utilisation car il comporte des informations importantes.

WARNING

Do not aim at eyes or face.

WARNING

Do not discharge any object other than the projectile provided with this toy.

ATTENTION

Ne viser ni les yeux ni le visage.

ATTENTION

Ne pas utiliser d'autres projectiles que ceux fournis avec ce jouet.



WARNING:

CHOKING HAZARD -Toy contains small parts and small balls.
Not for children under 3yrs.

INSTRUCTIONS

Battery Removal and Installation -- Sky Elevator

1. Make sure the unit is turned **Off**.
2. Find the battery cover located on the back of the unit, use a screwdriver to loosen the screw and then open the battery cover.
3. Remove old batteries by pulling up on one end of each battery.
4. Install 3 new AAA (LR03/AM-4) batteries following the diagram inside the battery box. (For best performance, alkaline batteries or fully charged Ni-MH rechargeable batteries are recommended.)
5. Replace the battery cover and tighten the screw to secure.

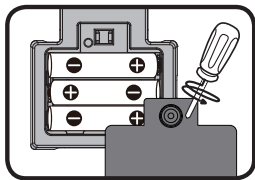

Battery Removal and Installation -- Train

1. Make sure the unit is turned **Off**.
2. Find the battery cover located on the back of the unit, use a screwdriver to loosen the screw and then open the battery cover.
3. Remove old batteries by pulling up on one end of each battery.
4. Install 3 new AAA (LR03/AM-4) batteries following the diagram inside the battery box. (For best performance, alkaline batteries or fully charged Ni-MH rechargeable batteries are recommended.)
5. Replace the battery cover and tighten the screw to secure.

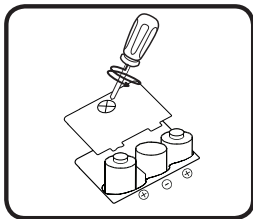

WARNING:

Adult assembly required for battery installation.
Keep batteries out of reach of children.



ATTENTION :

Les piles ou accumulateurs doivent être installés par un adulte.
Tenir les piles ou accumulateurs hors de portée des enfants.

NOTE

Keep your body, hair and clothing away from the moving train. If something gets caught in the train's wheel, turn the train **OFF** by sliding the **OFF / Sound Selector** to the **OFF** position.

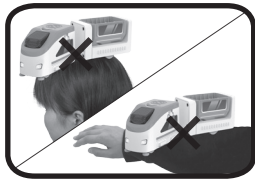

IMPORTANT: BATTERY INFORMATION

- Insert batteries with the correct polarity (+ and -).
- Do not mix old and new batteries.
- Do not mix alkaline, standard (carbon-zinc) or rechargeable batteries.
- Only batteries of the same or equivalent type as recommended are to be used.
- Do not short-circuit the supply terminals.
- Remove batteries during long periods of non-use.
- Remove exhausted batteries from the toy.
- Dispose of batteries safely. Do not dispose of batteries in fire.

RECHARGEABLE BATTERIES

- Remove rechargeable batteries (if removable) from toy before charging.
- Rechargeable batteries are only to be charged under adult supervision.
- Do not charge non-rechargeable batteries.

LABEL APPLICATION

Please securely stick the labels to the playset as indicated below:

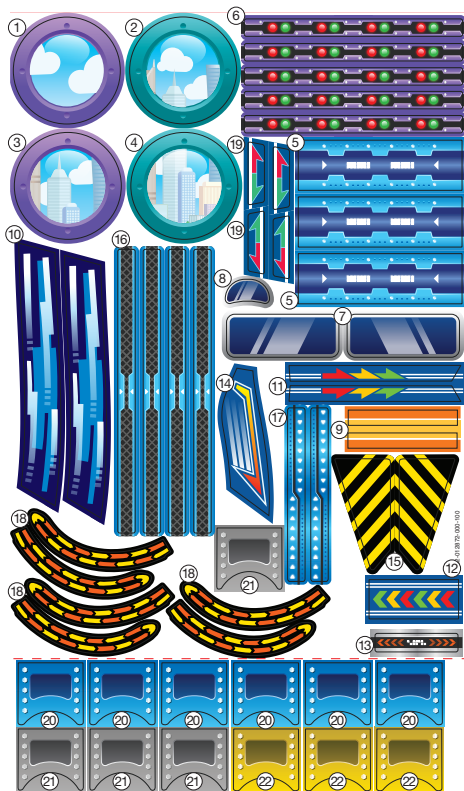

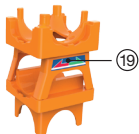
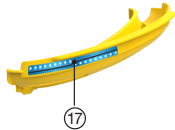
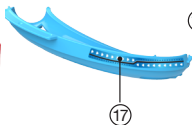
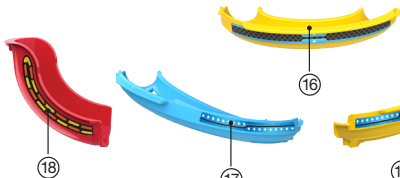
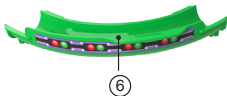
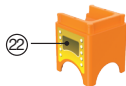
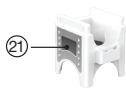
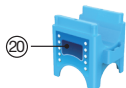
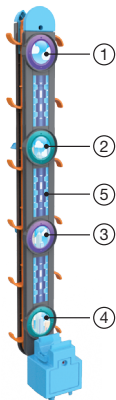

Assembly Instructions

To ensure your child's safety, have only an adult assemble these pieces.

1. Connect the conveyor belt to the motor unit.

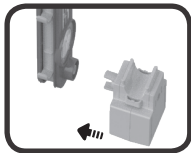



2. Hook the locomotive to the train car.



Product Features

1. **OFF / Sound Selector** ●  

Slide the selector all the way to the right  to turn on both music and sound effects (SFX). The middle position  plays SFX with no background music. Slide the selector all the way to the left ● to turn off the train.

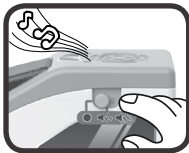

2. **Music Selection Button** 

Press the Music Selection button to cycle through an assortment of background music.



3. Automatic Shut-Off

To preserve battery life, the Marble Rush Sky Elevator Set will automatically power-down after several minutes without input. The unit can be turned on again by sliding the OFF / Sound Selector to the middle or right most position. The unit will automatically turn off when the batteries are very low.

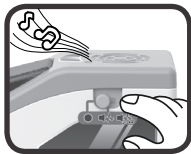

CARE & MAINTENANCE

1. Keep the unit clean by wiping it with a slightly damp cloth.
2. Keep the unit out of direct sunlight and away from any direct heat sources.
3. Remove the batteries if the unit will not be in use for an extended period of time.
4. Do not drop the unit on hard surfaces and do not expose the unit to moisture or water.
5. If the unit stops working or malfunctions, install a new set of batteries.

IMPORTANT NOTE:

If the problem persists, please call our **Consumer Services Department** at **1-800-521-2010** in the U.S., **1-877-352-8697** in Canada, or by going to our website **vtechkids.com** and filling out our **Contact Us** form located under the **Customer Support** link. Creating and developing VTech products is accompanied by a responsibility that we take very seriously. We make every effort to ensure the accuracy of the information, which forms the value of our products. However, errors sometimes can occur. It is important for you to know that we stand behind our products and encourage you to contact us with any problems and/or suggestions you might have. A service representative will be happy to help you.

NOTE

This equipment has been tested and found to comply with the limits for a Class B digital device, pursuant to Part 15 of the FCC Rules. These limits are designed to provide reasonable protection against harmful interference in a residential installation. This equipment generates, uses and can radiate radio frequency energy and, if not installed and used in accordance with the instructions, may cause harmful interference to radio communications. However, there is no guarantee that interference will not occur in a particular installation. If this equipment does cause harmful interference to radio or television reception, which can be determined by turning the equipment off and on, the user is encouraged to try to correct the interference by one or more of the following measures:

- Reorient or relocate the receiving antenna.
- Increase the separation between the equipment and receiver.
- Connect the equipment into an outlet on a circuit different from that to which the receiver is connected.
- Consult the dealer or an experienced radio/TV technician for help.

CAUTION

Changes or modifications not expressly approved by the party responsible for compliance could void the user's authority to operate the equipment.

Supplier's Declaration of Conformity
47 CFR § 2.1077 Compliance Information

Trade Name: VTech®
Model: 5599
Product Name: Marble Rush® Sky Elevator Set™
Responsible Party: VTech Electronics North America, L.L.C.
Address: 1156 W. Shure Drive, Suite 200,
Arlington Heights, IL 60004
Website: vtechkids.com

THIS DEVICE COMPLIES WITH PART 15 OF THE FCC RULES. OPERATION IS SUBJECT TO THE FOLLOWING TWO CONDITIONS: (1) THIS DEVICE MAY NOT CAUSE HARMFUL INTERFERENCE, AND (2) THIS DEVICE MUST ACCEPT ANY INTERFERENCE RECEIVED, INCLUDING INTERFERENCE THAT MAY CAUSE UNDESIRED OPERATION.

**Visit our website for more
information about our products,
downloads, resources and more.**

vtechkids.com
vtechkids.ca

Read our complete warranty policy online at
vtechkids.com/warranty
vtechkids.ca/warranty



vtech[®]

Manuel d'utilisation

Marble Rush^{®/MD}
Sky Elevator Set^{™/MC}

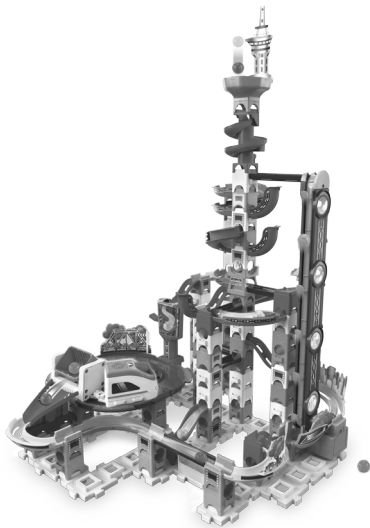

INTRODUCTION

C'est parti pour des parcours à l'infini avec le **Sky Elevator Set**^{TM/MC} de **VTech**^{®MD} ! Assemblez le parcours et c'est parti pour des courses sans fin ! Le train et la tour élévatrice permettent de garder les MarbleBilles en mouvement continu. Le train charge les MarbleBilles puis les livre grâce au chemin de fer et la tour les emporte jusqu'au sommet du parcours pour qu'elles dévalent les pistes à nouveau ! Prêts pour de nouvelles courses ?

Train

Curseur Musique/Effets sonores/Arrêt



Bouton Musique

Tour élévatrice



Curseur Marche/Arrêt

CONTENU DE LA BOÎTE

- Le **Sky Elevator Set**^{TM/MC} de **VTech**^{®/MD}
- 143 pièces de construction
- 10 MarbleBilles
- Un guide de démarrage rapide
- Un guide de construction en couleurs
- Une planche d'autocollants

ATTENTION :

Pour la sécurité de votre enfant, débarrassez-vous de tous les produits d'emballage tels que rubans adhésifs, feuilles de plastique, attaches, étiquettes, cordons et vis d'emballage. Ils ne font pas partie du jouet. Il est conseillé de sauvegarder ce manuel d'utilisation car il comporte des informations importantes.

WARNING:

All packing materials such as tape, plastic sheets, packaging locks, removable tags, cable ties, cords and packaging screws are not part of this toy, and should be discarded for your child's safety.

NOTE: Please save this Instruction manual as it contains important information.

ATTENTION :

Ne convient pas aux enfants de moins de 36 mois.
Petits éléments et petites balles. Danger d'étouffement.

WARNING:

Choking Hazard -Toy contains small parts and small balls.
Not for children under 3yrs.

ATTENTION : ne viser ni les yeux ni le visage.

ATTENTION : ne pas utiliser d'autres projectiles que ceux fournis avec ce jouet.

WARNING: Do not aim at eyes or face.

WARNING: Do not discharge any object other than the projectile provided with this toy.

NOTE :

Le train doit être gardé à distance du corps, des vêtements et des cheveux. Si quelque chose se retrouve coincé dans les roues du train, éteindre le train en déplaçant le **curseur Musique/Effets sonores/Arrêt** sur la position **Arrêt** avant d'essayer de retirer ce qui est coincé dans les roues.

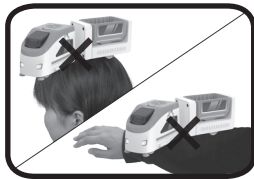

NOTE:

Keep your body, hair and clothing away from the moving train. If something gets caught in the train's wheel, turn the train **Off** by sliding the **OFF / Sound Selector** to the **Off** position.

ALIMENTATION

Installation des piles - Tour élévatrice

1. Avant d'insérer les piles, s'assurer que le jouet est éteint.
2. Ouvrir le compartiment à piles situé à la base de la tour élévatrice à l'aide d'un tournevis.
3. Si des piles usagées sont présentes dans le jouet, retirer ces piles en tirant sur l'une des extrémités.

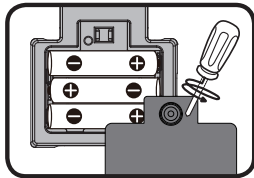

4. Insérer 3 piles AAA (LR03/AM-4) en respectant le schéma qui se trouve dans le compartiment à piles. Pour de meilleures performances, il est recommandé d'utiliser des piles alcalines ou des piles rechargeables Ni-MH pleinement rechargées.
5. Refermer soigneusement le couvercle du compartiment et s'assurer que la vis est bien serrée.

Installation des piles - Train

1. Avant d'insérer les piles, s'assurer que le jouet est éteint.
2. Ouvrir le compartiment à piles situé à l'arrière de la locomotive du train à l'aide d'un tournevis.
3. Si des piles usagées sont présentes dans le jouet, retirer ces piles en tirant sur l'une des extrémités.
4. Insérer 3 piles AAA (LR03/AM-4) en respectant le schéma qui se trouve dans le compartiment à piles. Pour de meilleures performances, il est recommandé d'utiliser des piles alcalines ou des piles rechargeables Ni-MH pleinement rechargées.
5. Refermer soigneusement le couvercle du compartiment et s'assurer que la vis est bien serrée.

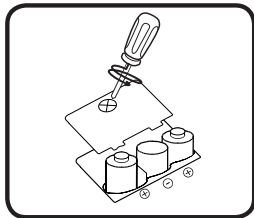

ATTENTION :

Les piles ou accumulateurs doivent être installés par un adulte.
Tenir les piles ou accumulateurs hors de portée des enfants.

WARNING:

Adult assembly required for battery installation.
Keep batteries out of reach of children.

IMPORTANT : INFORMATIONS CONCERNANT LES PILES

Les piles fournies avec le produit permettent de tester le jouet en magasin mais ne sont pas des piles longue durée.

- Mettre en place les piles ou les accumulateurs en respectant les polarités + et -.
- Ne pas mélanger des piles ou des accumulateurs neufs avec des usagés.
- Ne pas mélanger différents types de piles : alcalines, zinc-carbone et rechargeables.
- Seules des piles du type recommandé doivent être utilisées.
- Ne pas mettre les bornes d'une pile ou d'un accumulateur en court-circuit (en reliant directement le + et le -).
- Retirer les piles ou les accumulateurs en cas de non-utilisation prolongée.
- Enlever les piles ou les accumulateurs usagés du jouet.
- Ne les jeter ni au feu ni dans la nature.

PILES RECHARGEABLES :

- Enlever, lorsque c'est possible, les accumulateurs du jouet pour les recharger.
- Les accumulateurs ne doivent être chargés que sous la surveillance d'un adulte.
- Ne pas tenter de recharger des piles non rechargeables.

Tri des produits et piles usagés

- Les jouets VTech® sont des équipements électriques et électroniques (EEE) qui, en fin de vie, feront l'objet d'une collecte sélective en vue de leur recyclage. Ainsi, afin de préserver l'environnement, **VTech®** vous recommande de retirer et de jeter vos piles usagées dans les containers prévus à cet effet, puis de déposer le jouet en fin de vie dans les points de collecte mis à disposition dans les magasins ou dans votre commune.
- Le symbole de la poubelle barrée sur les produits et les piles ou sur leur emballage respectif indique que les équipements électriques et électroniques ainsi que les piles ne doivent pas être jetés dans les déchets ménagers car ils contiennent des substances pouvant être néfastes à l'environnement et à la santé.
- Lorsque les symboles Hg, Cd ou Pb sont indiqués, cela signifie que la pile contient plus de mercure (Hg), cadmium (Cd) ou plomb (Pb) que la valeur spécifiée dans la Directive 2006/66/CE sur les piles et les accumulateurs.
- La barre solide sous le symbole de la poubelle barrée indique que le produit a été placé sur le marché après le 13 août 2005.
- Contribuez à la protection de l'environnement en triant vos produits et piles usagés.
- Pour plus d'informations sur la collecte et le tri des piles usagées, vous pouvez visiter le site Internet <http://www.corepile.fr>.
- Pour plus d'informations sur le tri des produits électriques et électroniques, vous pouvez contacter notre service consommateurs.



APPLICATION DES AUTOCOLLANTS

Coller soigneusement les autocollants sur le circuit comme indiqué ci-dessous :

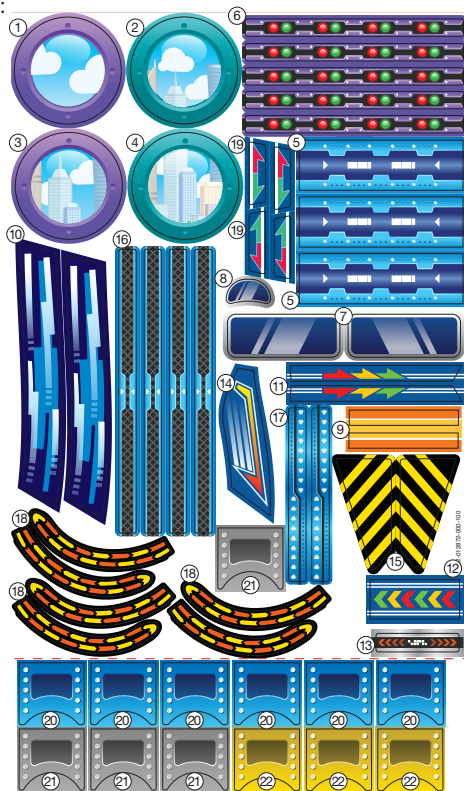

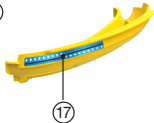
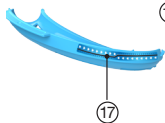
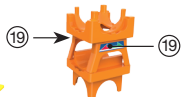
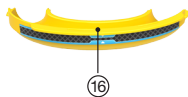
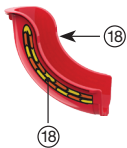
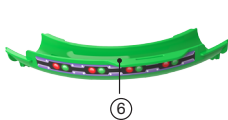
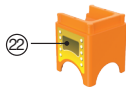
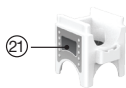
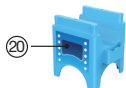
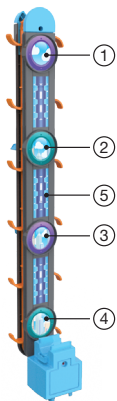

ASSEMBLAGE

Pour assurer la sécurité de votre enfant, ces parties du jouet doivent être assemblées par un adulte.

1. Connecter la tour élévatrice à son moteur.

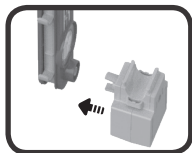



2. Attacher le wagon à la locomotive.



FONCTIONNALITÉS

1. Curseur Musique/Effets sonores/
Arrêt ●  

Déplacer le curseur sur la position  pour lancer la musique et les effets sonores.
Déplacer le curseur sur la position  pour n'entendre que les effets sonores.
Pour éteindre le jouet, déplacer le curseur sur la position ● .

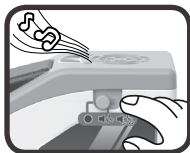

2. Bouton Musique 

Appuyer sur ce bouton pour changer la musique.



3. Arrêt automatique

Pour préserver la durée de vie des piles, le **Super Sky Tower Set XL300E** s'éteint automatiquement après quelques minutes de non-utilisation. Pour rallumer le jouet, déplacer le **curseur Musique/Effets sonores/Arrêt** sur la position **Musique** ou **Effets sonores**. Le jouet s'éteindra également automatiquement si les piles sont usagées.

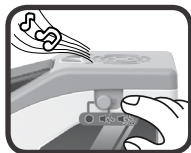

ENTRETIEN

1. Pour nettoyer le jouet, utiliser un linge légèrement humide. Ne pas utiliser de solvants ni de produits corrosifs.
2. Éviter toute exposition prolongée du jouet au soleil et à toute autre source de chaleur.
3. Retirer les piles lorsque le jouet n'est pas utilisé pendant une longue période.
4. Ce jouet est fabriqué avec des matériaux résistants. Néanmoins, lui éviter les chocs contre des surfaces dures et ne pas l'exposer à la moisissure et à l'eau.
5. Si le jouet ne fonctionne pas correctement ou ne fonctionne plus, merci de remplacer les piles usagées par des piles neuves ou rechargées.

EN CAS DE PROBLÈME

Si le jouet ne fonctionne plus ou semble dysfonctionner, suivre ces étapes :

1. Éteindre le jouet.
2. Retirer les piles.
3. Attendre quelques minutes avant de remettre les piles.
4. Allumer le jouet. Il sera normalement prêt à redémarrer.
5. Si le jouet ne fonctionne toujours pas, remplacer toutes les piles par des piles neuves.

Si le problème persiste, merci de contacter le service consommateurs.

Besoin d'aide sur nos produits ?

Pour la France, la Belgique et la Suisse francophones :

www.vtech-jouets.com, rubrique Assistance.

Pour le Canada : www.vtechkids.ca/fr, rubrique Soutien.

Vous souhaitez consulter notre politique de garantie ?

Pour la France, la Belgique et la Suisse francophones :

www.vtech-jouets.com, rubrique Garantie.

Pour le Canada : www.vtechkids.ca/fr, rubrique Politiques.

***Venez découvrir tous nos produits
sur notre site Internet :***

Pour la France : www.vtech-jouets.com

Pour le Canada : www.vtechkids.ca/fr

